

### Detail H. Anbringen der Sitzverriegelung

Befestigen Sie den Verriegelungsblock der Sitzplattenverriegelung an der Frontplatte (Achtung! Für eine Bohrung die Schloßschraube des Stuhlwinkels mitbenutzen. Bei der anderen Bohrung eine Unterlegscheibe 6 x 30, zum Höhenausgleich, unterlegen). Der Verriegelungsbügel wird an der Sitzplatte mit 2 Schloßschrauben M5 x 25 befestigt.

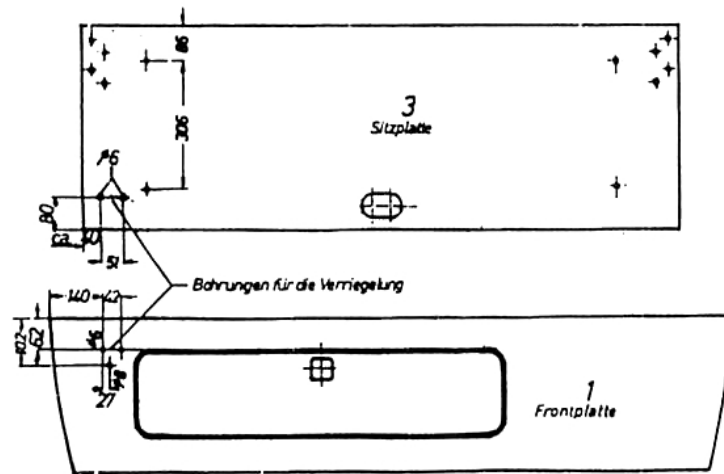
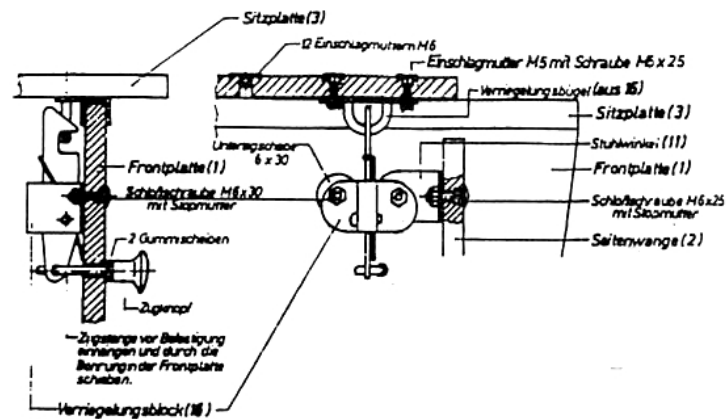

Jetzt können Sie mit dem Polstern der Klappsitzbank beginnen. Schaumstoffgarnitur (17) und Bezug (18) gehören nicht zum Lieferumfang der Klappsitzbank. Legen Sie zuerst den Schaumstoff auf die Sitzplatte (3) bzw. Rückenlehne (4) und dann den Bezug darüber, tackern Sie ihn dann auf der Rückseite der Holzplatte fest. Bei Luxusbezügen entfällt das Festtackern, da diese komplett über Schaumstoff und Sitzplatte gezogen werden und mit Klettband fixiert werden.

Stellen Sie Ihre Klappsitzbank in das Fahrzeug und befestigen Sie diese im Fahrzeug lt. Detail I., d.h. die Winkel an den Seitenwangen (2) werden mittels Sechskantschrauben M 6 x 50 durch den Fahrzeugboden mit außen verbunden. Befestigen Sie den Klappsitzbankbeschlag

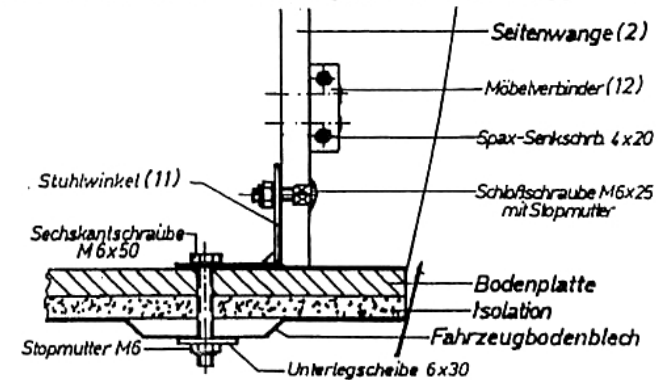

### Detail I: Befestigung der Sitzbank am Fahrzeugboden

Die Beschläge des KSB werden mit Schraube M 5 sowie Mutter und Unterlegscheibe an der Motorraumschräge befestigt. Bei einigen VW-Bus-Typen kann es sein, daß die innere Schraube bei Einbau der schmalen KSB nicht befestigt werden kann. Bitte verwenden Sie dann eine Spreizmutter.

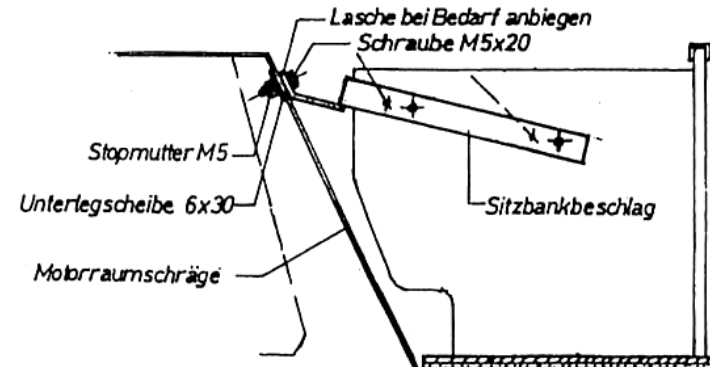

### Detail K: Befestigung der Sitzbank an der Motorraumschräge